

# MONTAGE LIGNE D'ALIMENTATION

## MONTAGE BRAS DE SUPPORT Fig1

- Avant de poser le bras de support sur la poutre, introduire les crapauds de façon que la partie plate, (l'autre partie possède un cran qui s'enclenche dans le bras), des crapauds se retrouve face à face.
- Fixer en bout la bride de reprise avant de monter le bras.
- Poser le bras sur la poutre et enclencher les crapauds de chaque coté, serrer les crapauds
- Emboîter les barres de profil dans les brides de reprise et serrer celle-ci une fois le montage complet terminé.

## MONTAGE DES ECLISSES Fig2

- Pour fixer les barres de profils entre elles, il est nécessaire de mettre des éclisses. Pour cela,
- présenter les deux barres bout à bout, une de chaque coté de l'éclisse, les emboîter jusqu'à
- ce qu'elles se touchent et serrer les vis de l'éclisse.

## MONTAGE DES CHARIOTS Fig3 (2 possibilités câble monté sur les chariots ou câble monté après)

1/Câble avant : Etendre votre câble au sol, si possible, tracer la position des chariots en fonction de la hauteur de boucle demandée. Commencer par mettre le point fixe, ensuite tous les chariots mobiles et enfin le chariot entraineur.

Présenter vers le profil le câble et les chariots, introduire dans le profil le chariot entraineur, ensuite les chariots mobiles et enfin le point fixe à fixer au début de votre ligne. Introduire le bras d'entraînement dans le chariot entraineur. Vérifier les serrages.

Votre ligne est correctement montée.

2/Câble après : Introduire les chariots dans le profil, chariot entraineur, chariots mobiles et enfin point fixe. Fixer l'extrémité du câble au point fixe et ainsi à la suite fixer le câble sur tous les chariots mobiles en fonction de la hauteur de boucle désirée, en terminant par le chariot entraineur.

Introduire le bras d'entraînement dans le chariot entraineur. Vérifier tous les serrages .

Votre ligne est correctement montée.

### MONTAGE BRAS DU SUPPORT

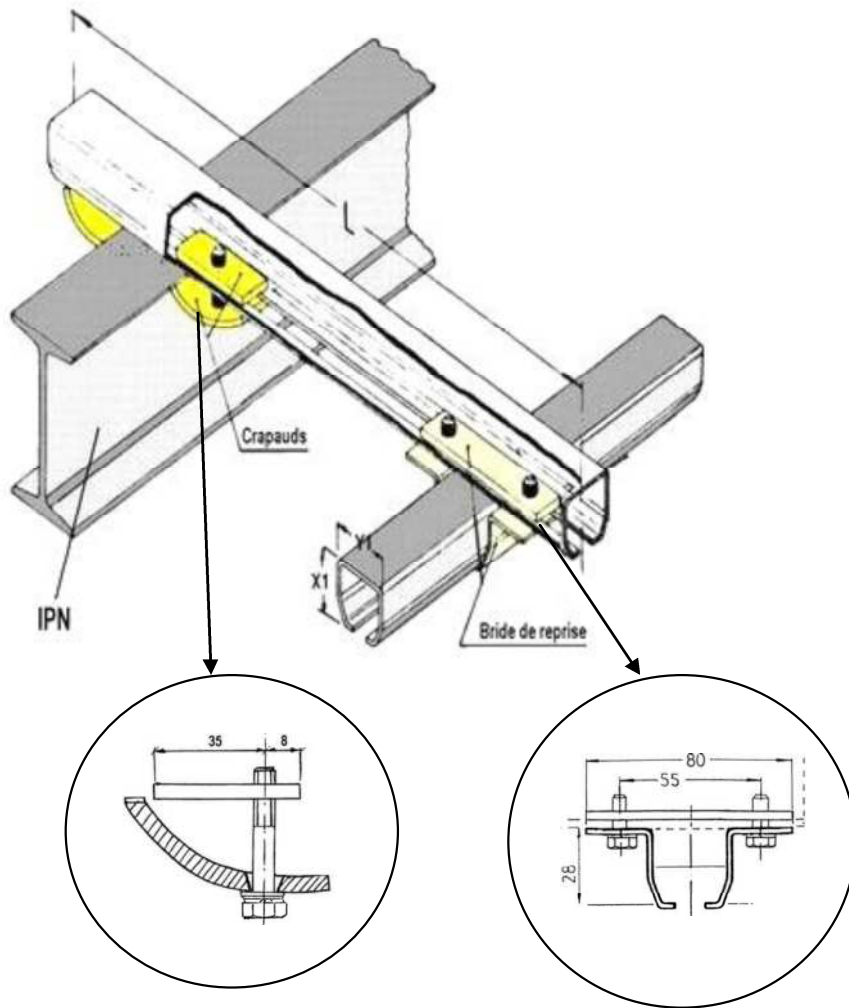

Fig 1

### MONTAGE DES ECLISES

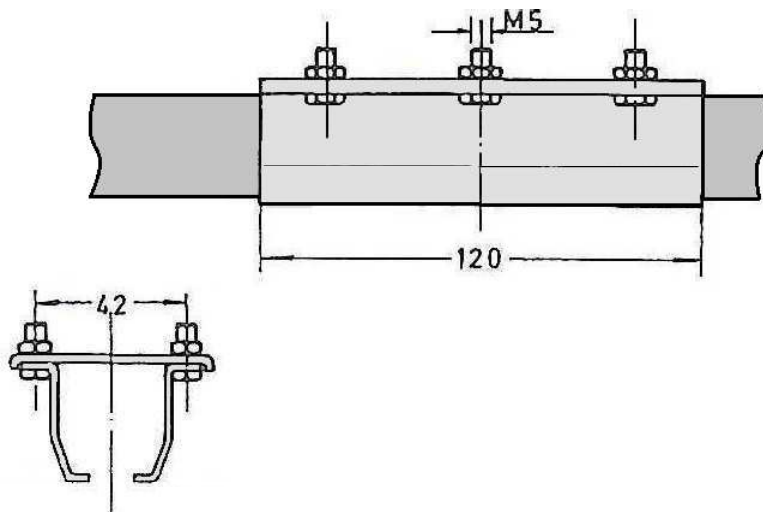

Fig2

